

初めてお使いになる前に (ECAM35015BH)

初めてお使いになるときは、必ず「空気抜き」と「水硬度の設定」を行ってください。

空気抜き

1 水タンクの MAX の目盛まで水を入れ、ふたをする

2 水タンクを本体にセットする

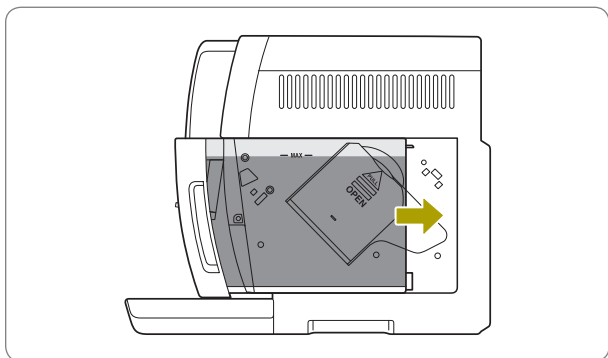

※ しっかり奥まで差し込んでください。

※ 水タンクを破損させないように、取り扱いに注意してください。水漏れや動作不良の原因になります。

3 電源プラグをコンセントに差し込み、本体背面の主電源スイッチを入れる

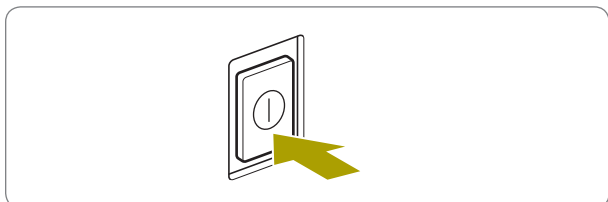

※ 主電源スイッチを入れる前に、スチームノブが「O」の位置にあることを確認してください。

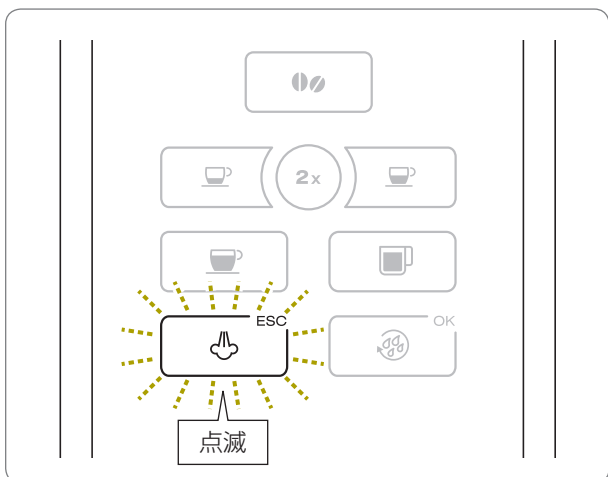

電源を入れると、が点滅します。

4 フロッサーの下に容量 100mL 以上のカップを置く



5 スチームノブを「I」の位置まで回し、を押す

フロッサーから水が出ます。

※ 水を吸い上げるときに大きな音がありますが、故障ではありません。

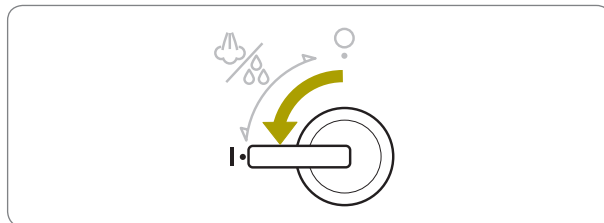

水が自動的に止まり、が点滅します。

6 スチームノブを「O」の位置まで回す

電源が自動的に切れて、空気抜きが完了します。

初めてお使いになるときは、続いて水硬度を設定してください。(10 ページ)

※ カップの水を捨ててください。

知っておいていただきたいこと

普段の使用時に大きな音がしてコーヒーやお湯が出ない場合は、本体の水経路に空気が入っている可能性があります。その場合は、空気を抜くために給湯を行ってください。(18 ページ)